

Korpus V7 Handleiding: aanmaken van beslag

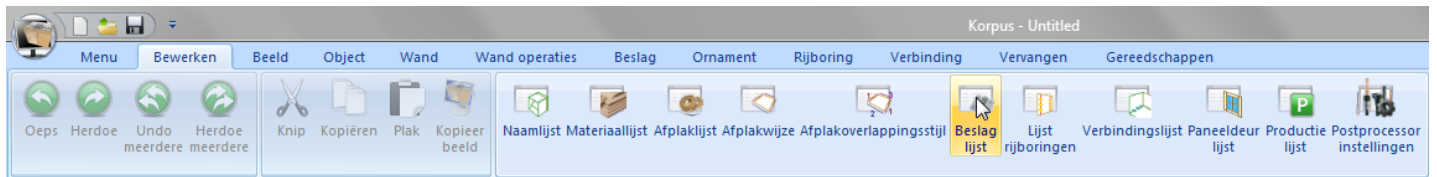

Korpus V7 Handleiding: aanmaken van beslag

1. Korpus 7 aanmaken beslag



Klik op het tabblad 'bewerken' en vervolgens op 'beslag lijst'.

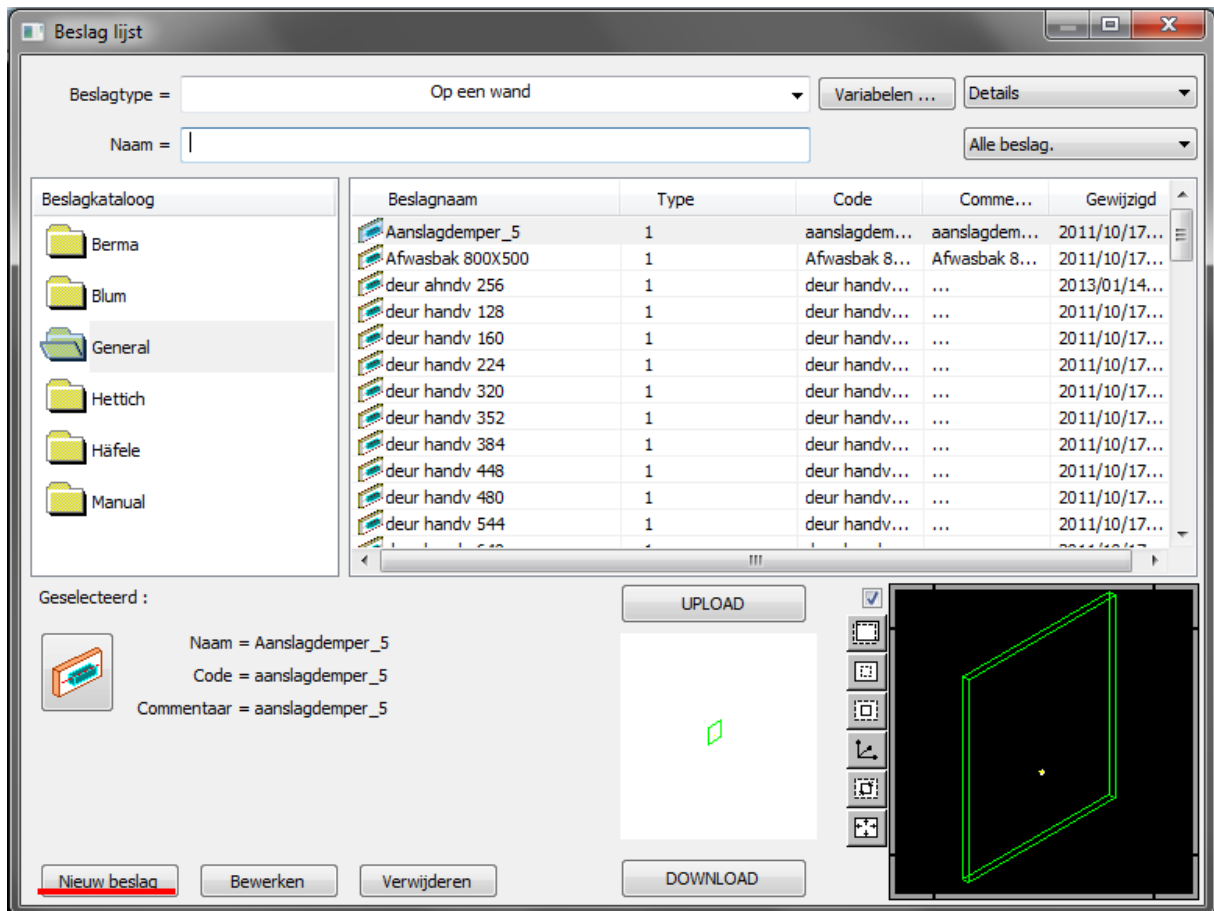

Nu komt er, zoals hierboven te zien, een lijst met alle beslagen.
Klik op 'Nieuw beslag' voor een nieuw beslag aan te maken.

Korpus V7 Handleiding: aanmaken van beslag

1.1. De verschillende beslagtypes

1.1.1. Op een wand



Een beslag aanmaken op een wand word toegepast voor handvaten op een deur of een enkele boringen voor ander beslag op een wand.

1.1.2. Op 2 parallelle wanden



Als je een hangbaar tussen 2 wanden van een kast wil aanmaken kies je voor deze optie. Er zijn ook nog verschillende andere beslagen voor tussen 2 wanden zoals bijvoorbeeld houdersystemen voor een kapstokstang.

1.1.3. Op 2 snijdende wanden



Deze functie is bedoeld voor bijvoorbeeld scharnieren omdat deze moeten vastgemaakt worden op een zijkant en een deurtje.

1.1.4. Op 3 snijdende wanden



Voor een beslag waarbij een operatie aan 3 wanden moet toegepast worden dient deze functie gekozen te worden.

1.1.5. 2 parallel + 1 snijdend



Deze functie is bedoeld voor geleiders. Als je een geleiders wil aanmaken moet je altijd voor deze functie kiezen want binnen Korpus moet ja als je een geleidingsysteem wil toevoegen aan je kast altijd de 2 zijkanten + front aanduiden zodat deze gepositioneerd kan worden.

Korpus V7 Handleiding: aanmaken van beslag

1.2. De verschillende tabbladen

1.2.1 Het tabblad 'Algemeen'

Hier geef je het beslag een beslagnaam, beslagcode, eventuele commentaar, en kies je voor het beslagtype. Bij beslag beeld kan je ook eventueel een beeld toevoegen van het beslag dat je gaat aanmaken zodat dit een beter overzicht geeft over welk beslag het gaat.

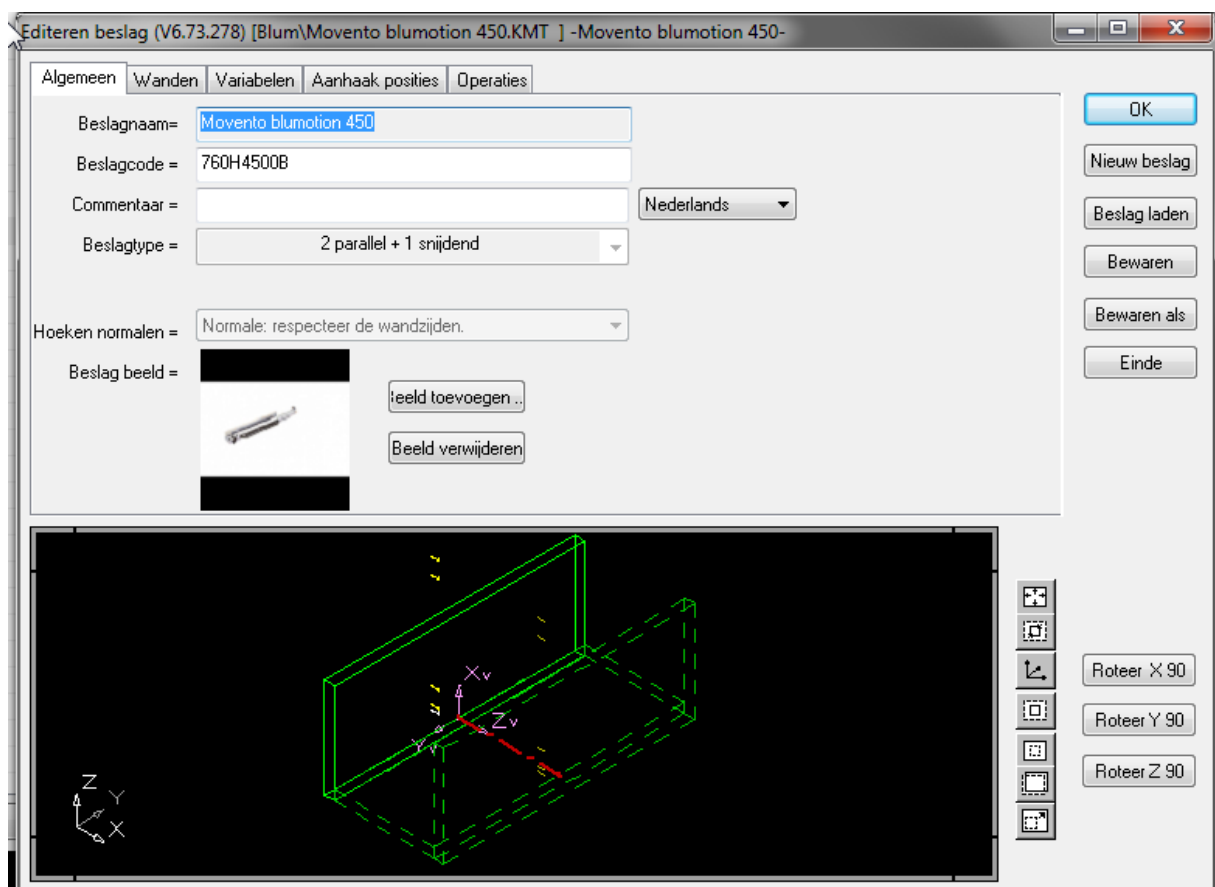

Korpus V7 Handleiding: aanmaken van beslag

1.2.2 Het tabblad 'Wanden'

In dit tabblad kan je de maten van de wanden invoegen. Bij lijnlengte kan je de maat van de rode streeplijn invullen, dit kan toepasselijk zijn als het beslag of boring(en) op een waarde moet liggen op/van deze lijn of in het midden van de lijn moet(en) gepositioneerd worden.

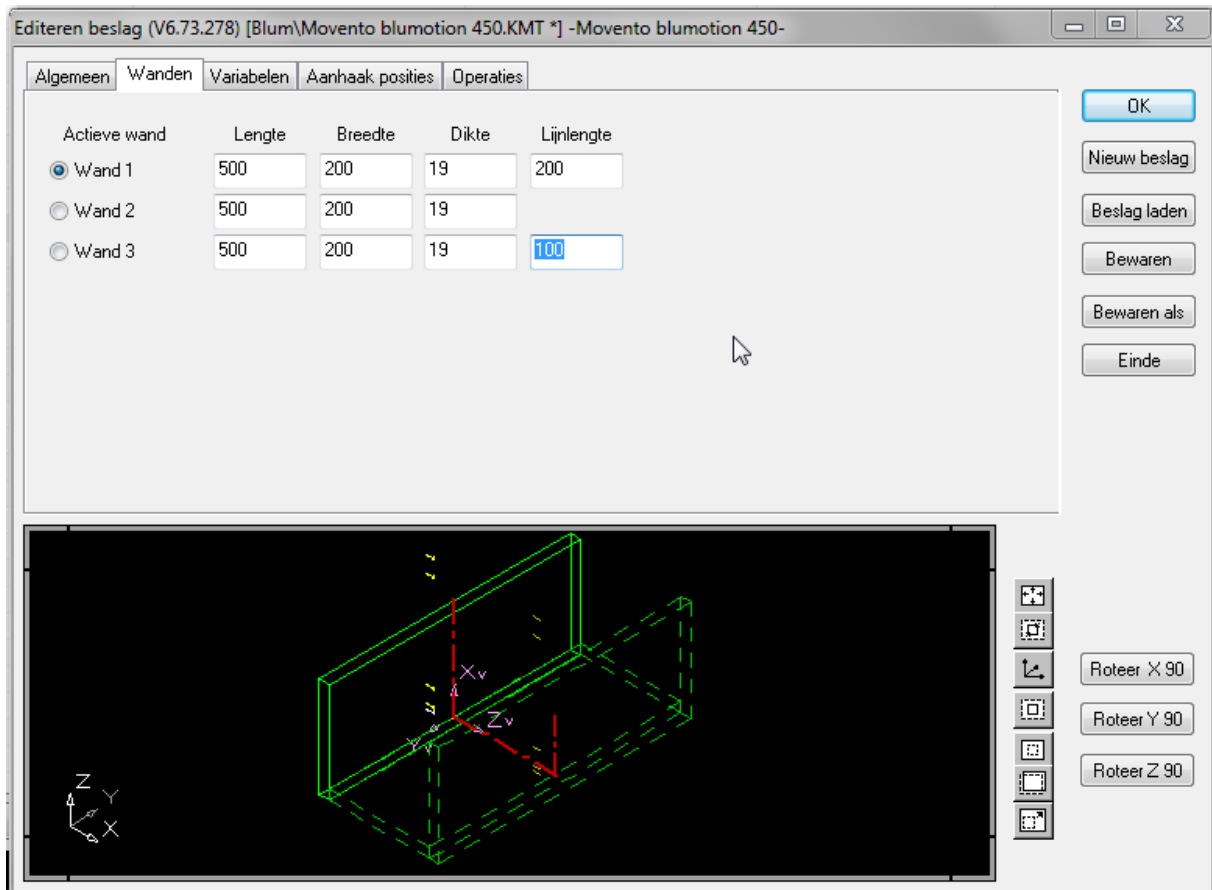

Als je voor 2 parallelle wanden kiest kan je hier ook de tussenstand tussen de 2 wanden kiezen.

Afstand tussen =

Bij 2 snijdende wanden kan je ook nog de overlappingsafstand van de 2 wanden ingeven.

Overlappingsafstand =

Korpus V7 Handleiding: aanmaken van beslag

1.2.3 Het tabblad 'Variabelen'

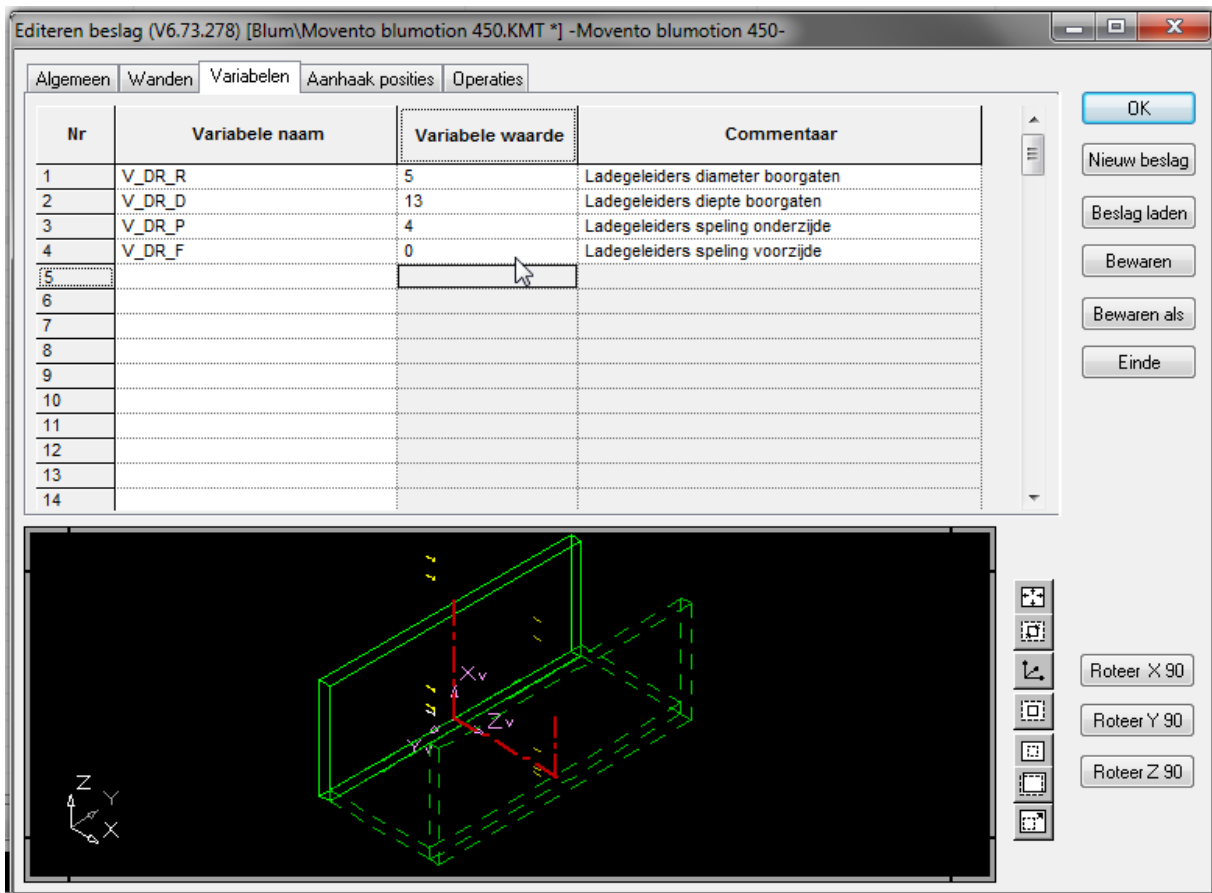

Variabelen zijn maten die veranderlijk moeten zijn. Dit kan handig zijn als je bij het volgende tabblad 'operaties' bijvoorbeeld een boring wil aanmaken die op een waarde moet liggen die kan veranderen vb. een speling of diameter die soms meer of minder moet zijn.

Korpus V7 Handleiding: aanmaken van beslag

1.2.4 tabblad 'Aanhaak posities'

In dit tabblad kies je waar ergens je het beslag wil aanhaken. Als je bij Xv-Xy positie bijvoorbeeld 100mm invult gaat deze positie 100mm in de X/Y richting verschuiven vanaf de aanhaakpositie die je gekozen hebt.

Als je een beslag aanmaakt met bijvoorbeeld een boorgat heb je dit niet nodig omdat deze zijn referentiepunt automatisch op het boorgat.

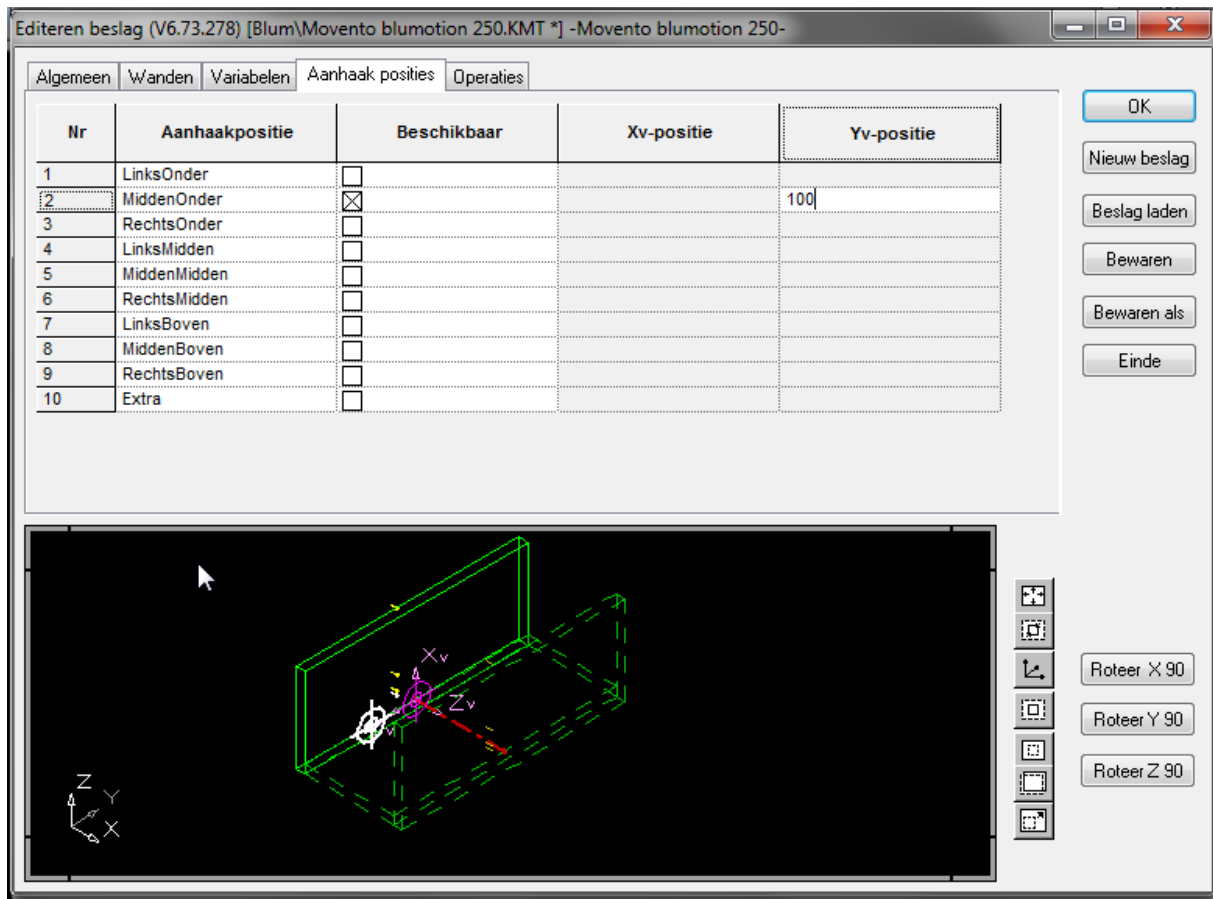

Korpus V7 Handleiding: aanmaken van beslag

1.2.5 Het tabblad 'Operaties'

Om een operatie aan te maken klik je op 'Nieuw toevoegen'. Vervolgens kies je het gewenste operatie type. Je kan op een wand verschillende operaties toevoegen door telkens op 'Nieuw toevoegen' te klikken. Als je de operatie wilt verwijderen ga je naar de operatie die je wilt verwijderen door naar het juiste operatie nummer te gaan en vervolgens op 'Verwijder actieve' te klikken.



Korpus V7 Handleiding: aanmaken van beslag

1.2.5.1. Boorpositie

Onder 'algemeen' moet je de boordiameter ingeven je kan hiervoor ook een variabele maat voor kiezen door op het pijltje te klikken .

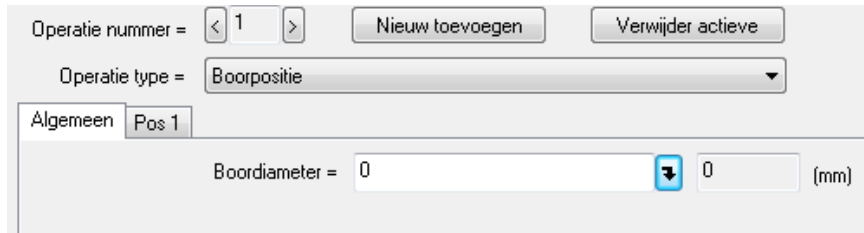

In het tabblad Pos 1 (positie 1) moet je de coördinaten ingeven van waar het boorgat moet komen.

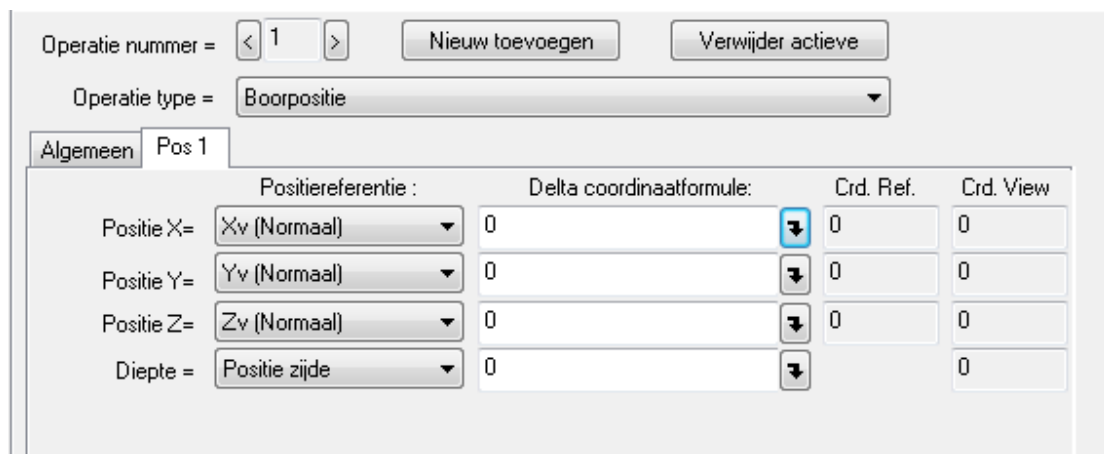

	Positiereferentie :	Delta coördinaatformule:	Crđ. Ref.	Crđ. View
Positie X=	Xv (Normaal)	0	0	0
Positie Y=	Yv (Normaal)	0	0	0
Positie Z=	Zv (Normaal)	0	0	0
Diepte =	Positie zijde	0		0

Zoals je hier beneden kan zien kan je onder positiereferentie tussen verschillende opties kiezen.

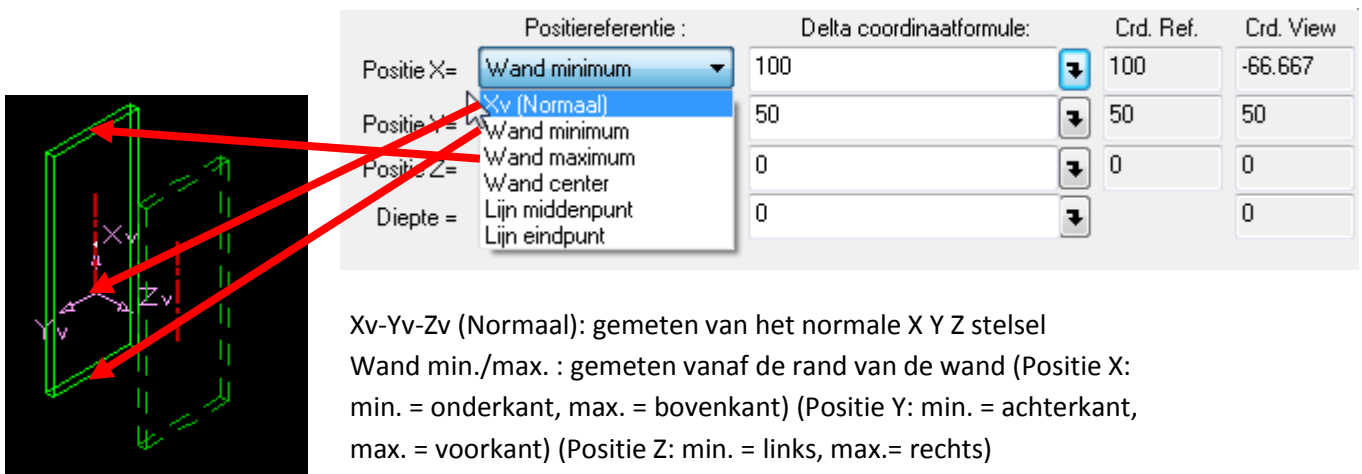

- Xv-Yv-Zv (Normaal): gemeten van het normale X Y Z stelsel
- Wand min./max. : gemeten vanaf de rand van de wand (Positie X: min. = onderkant, max. = bovenkant) (Positie Y: min. = achterkant, max. = voorkant) (Positie Z: min. = links, max.= rechts)
- Wand center = het midden van de wand in X,Y of Z richting
- Positie X: lijn middenpunt/eindpunt -> hier wordt de coördinaatformule gemeten midden-/eindpunt van de rode streeplijn.

Korpus V7 Handleiding: aanmaken van beslag

1.2.5.2. Zaaglijn

Ook zoals bij een boorgat moet je hier onder het tabblad algemeen de zaag groefbreedte ingeven. Je kan hier ook een variabele maat ingeven .

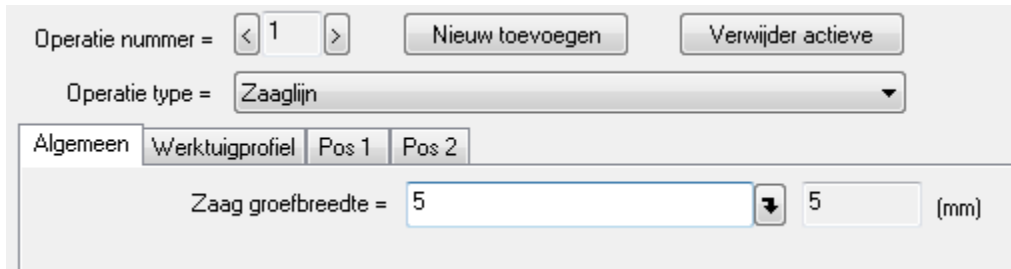

Operatie nummer = < 1 > Nieuw toevoegen Verwijder actieve





Operatie type = Zaaglijn

Algemeen Werktuigprofiel Pos 1 Pos 2

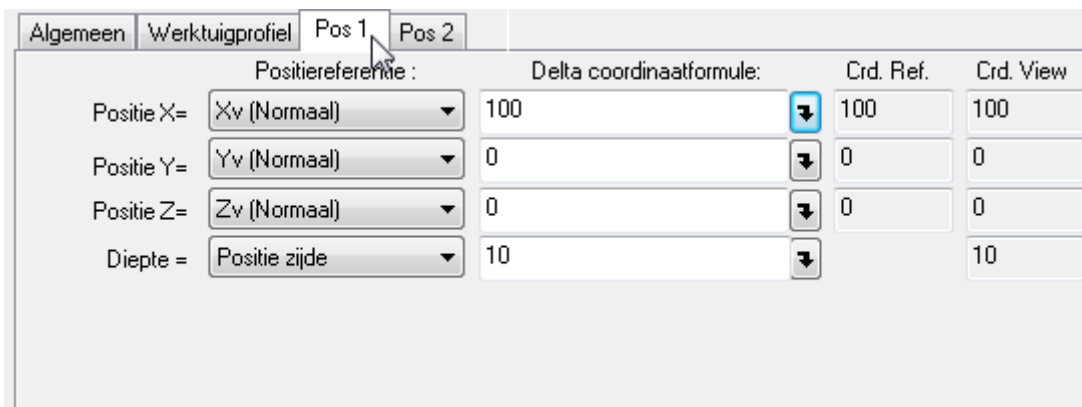
Zaag groefbreedte = 5  5 (mm)

In de tabbladen Pos 1 en Pos 2 moet je de coördinaten invullen voor het begin en het einde van de zaaglijn.



	Positiereferentie :	Delta coördinaatformule:	Crđ. Ref.	Crđ. View
Positie X=	Xv (Normaal)	100 	100	100
Positie Y=	Yv (Normaal)	0 	0	0
Positie Z=	Zv (Normaal)	0 	0	0
Diepte =	Positie zijde	10 		10

1.2.5.3. Freeslijn

Een freeslijn maken op een wand is ongeveer hetzelfde als een zaaglijn maken. In het tabblad pos1 vul je de coördinaten in van het startpunt van de freeslijn en onder het tabblad pos2 vul je de coördinaten in van het eindpunt van de freeslijn.

Onder algemeen moet je ook nog kiezen of een radiuscorrectie wilt. Je kan hier kiezen tussen links, rechts of geen RC.

Links: De frees gaat zich links van de freeslijn plaatsen.

Rechts: De frees gaat zich rechts van de freeslijn plaatsen

Geen RC: De frees gaat zich in het midden van de freeslijn plaatsen

Korpus V7 Handleiding: aanmaken van beslag

1.2.5.4. ECP positie (freesbaan)

Ecp positie of wel EasyCam positie is een Easycam freespatroon dat je aanmaakt in EasyCam (KeyCreator) en dan binnenhaald via een ECP bestand in Korpus. Om zo een ECP bestand binnen te halen ga je naar het tabblad 'ECP-geometry' en daar klik je op 'importeren van een tekening...'

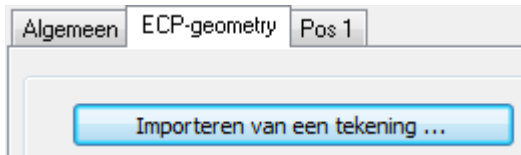

1.2.5.5. Frees rechthoek

Met deze optie kan je makkelijk een rechthoekige freesbaan aanmaken.

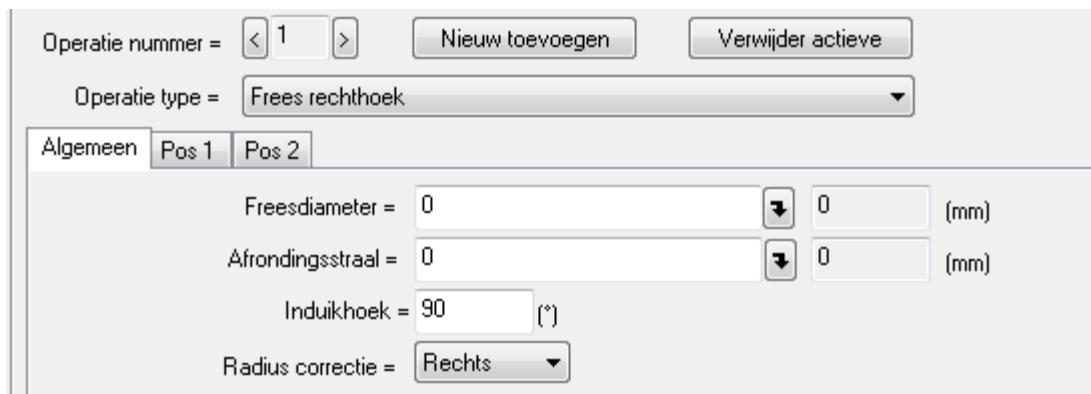

Freesdiameter: Hier vul je de freesdiameter van de frees in die je gaat gebruiken voor deze toepassing. Als deze variabeel moet zijn kan je hier ook een variabele maat toevoegen .

Afrondingsstraal: dit is de straal van afronding in de hoeken van de rechthoek

Induikhoek: Dit is de hoek van hoe de frees in het stuk gaat gaan. (90° is recht van boven naar onder in het stuk)

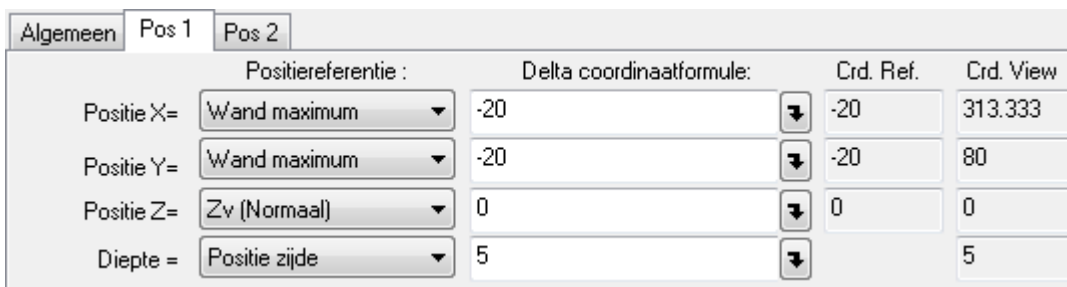
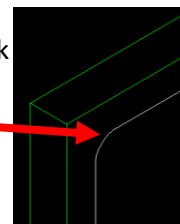

Onder het tabblad pos1 en pos2 vul je in op welke afstand de freeslijn evenwijdig met de X of Y as moet liggen. Als deze variabel moeten zijn kan je hier ook een variabele maat toevoegen . Wand max./min. kijk terug 1.2.5.1 boorpositie.

Korpus V7 Handleiding: aanmaken van beslag

1.2.5.6. Getekende groef

Vul in het tabblad algemeen de groefdiameter in, dit kan ook weeral met een variabele maat die op voorhand aanmaakt.

De afrondingsstraal is de straal van de afronding in de hoek(en) van de groef als je meer dan 3 posities gaat gebruiken.

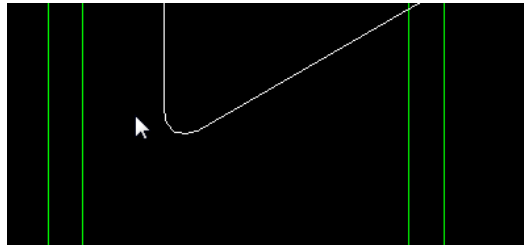

Algemeen	Werktuigprofiel	Pos 1	Pos 2	Pos 3			
Groef diameter =					20	(mm)	Positie toevoegen
Afrondingsstraal =					20	(mm)	

Hier geldt hetzelfde principe als bij de voorgaande operaties, je geeft de X,Y (Z) coördinaten in van positie 1, 2 ... om de groef op een wand te plaatsen.

Je moet minstens 2 posities ingeven.

Algemeen	Werktuigprofiel	Pos 1	Pos 2	Pos 3		
Positiereferentie :		Delta coördinaatformule:		Crd. Ref.	Crd. View	Positie toevoegen
Positie X=	Wand maximum	-10	-10	323.333		
Positie Y=	Yv (Normaal)	50	50	50		
Positie Z=	Zv (Normaal)	0	0	0		
Diepte =	Positie zijde	5	5	5		

Korpus V7 Handleiding: aanmaken van beslag

1.2.5.7. Draadmodel

Vooraleer je een draadmodel gaat toevoegen moet je deze eerst omzetten naar een OBJ bestand. Zorg ook dat het nulpunt van het beslag model op 1 van de boorgaten staat, dit is interessant omdat je dan de coördinaten van het nulpunt hetzelfde gaat invullen als de coördinaten van dat boorgat waarmee je het nulpunt hebt doen samenvallen.



Klik op 'importeren van een tekening' onder het tabblad 'draadmodel'.

Als je het gewilde draadmodel hebt binnengehaald klik je vervolgens op 'tekening vereenvoudigen', deze optie gaat de entiteiten en meshes vereenvoudigen naar 1.

Korpus V7 Handleiding: aanmaken van beslag

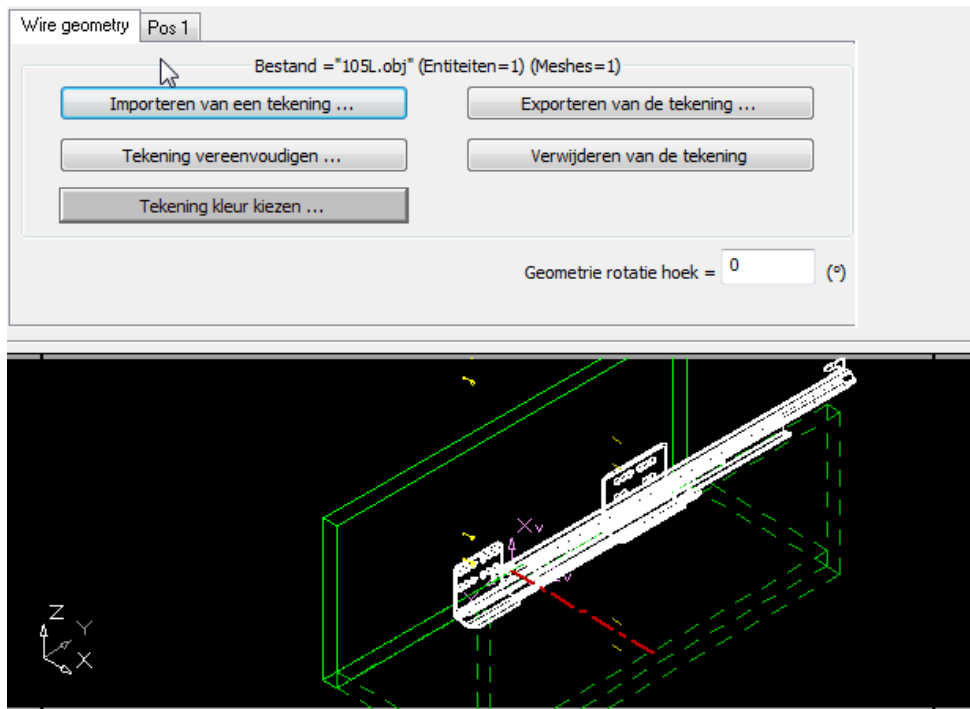

Je ziet hierboven op de tekening dat de geleider niet onder de juiste hoek staat, deze kan je goed zetten door bij 'Geometrie rotatie hoek' de correcte hoek in te vullen.

Geometrie rotatie hoek = (°)

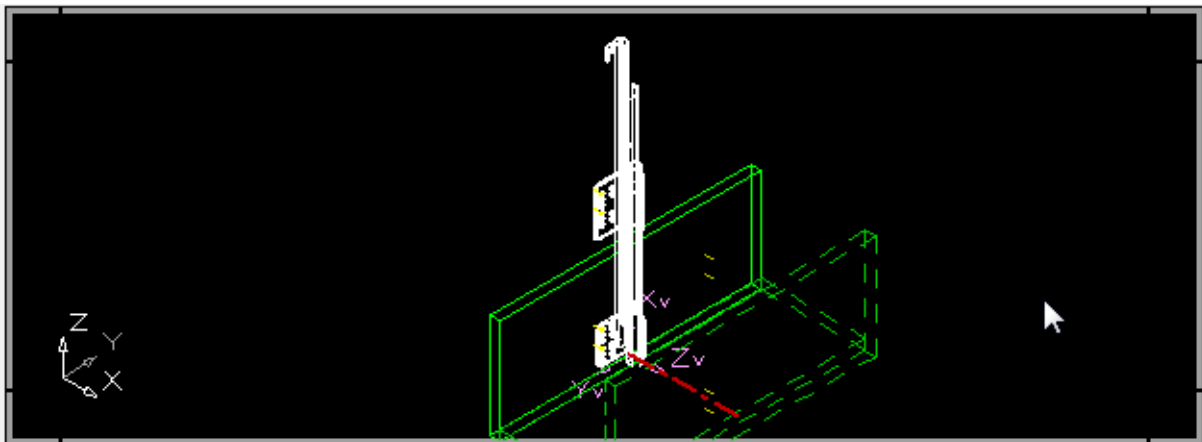

Nu moet je het nulpunt van het draadmodel nog laten samenvallen met een van de boorgaten. Vul bij Xv,Yv (Normaal) deze coördinaten in.

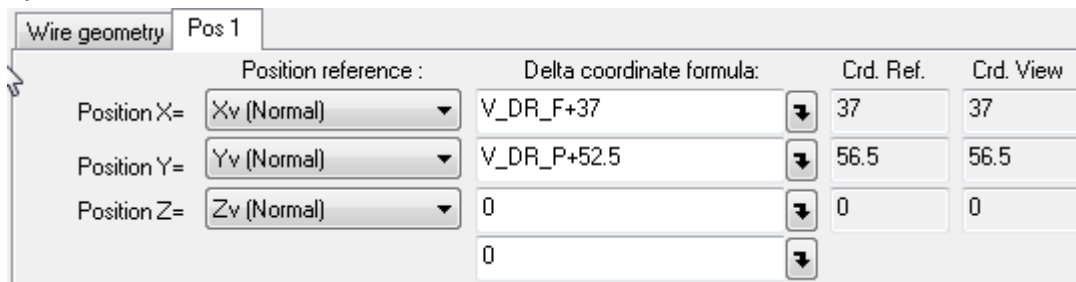

Korpus V7 Handleiding: aanmaken van beslag

1.2.5.8. Beschaduwd beeld

Bij deze operatie gelden dezelfde regels als bij 'Draadmodel'. Het enige verschil is dat je hier een beschaduwd beeld of solid importeerd i.p.v een draadmodel.

1.2.5.9. Beeld in solid en draadmodel

Bij deze operatie gelden dezelfde regels als bij 'Draadmodel'. Het enige verschil is dat je hier een beeld in solid en draadmodel importeerd i.p.v een draadmodel.

1.2.5.10. Draadmodel uitsnijding

1.2.5.11. Solidmodel uitsnijding

1.2.5.12. Draad- en solidmodel uitsnijding

Korpus V7 Handleiding: aanmaken van beslag

1.2.5.13. Gesleept profiel tussen 2 posities

Deze optie is om een plint aan te maken als beslag met een profiel dat je zelf aanmaakt in KeyCreator. Het getekende profiel dat je aanmaakt in KeyCreator moet je exporteren naar een KXL bestand.

Klik op 'Importeren van een tekening' om het aangemaakte profiel in te laden.

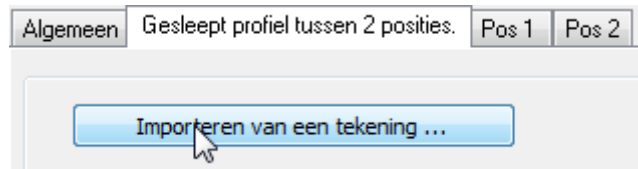

Op dit moment ga je nog geen profiel zien op de presentatietekening. Vooraleer je iets gaat zien moet je de 2 posities invullen.

Nadat positie 1 en 2 zijn ingevuld zie je het profiel en kan je deze nog roteren door naar het tabblad 'Gesleept profiel tussen 2 posities' te gaan en bij 'Geometrie rotatie' hoek de gewenste hoek in te geven. Zorg ervoor dat de hoogte van het profiel in de Z richting en de breedte in de X richting staan.

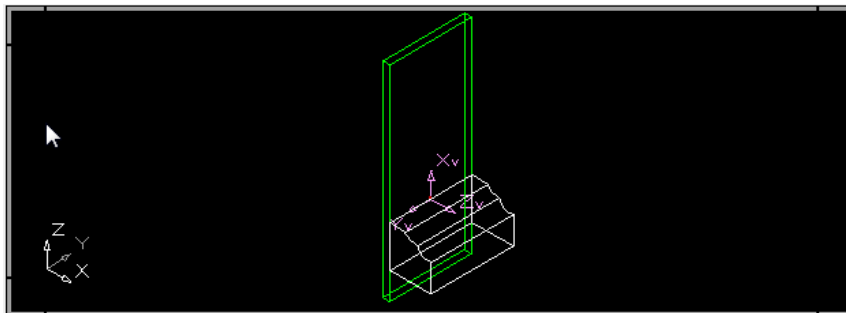

Roteer je profiel dat zoals hier beneden de breedte in de X-richting ligt, de hoogte in de Z-richting ligt en de dikte in de Y-richting ligt.

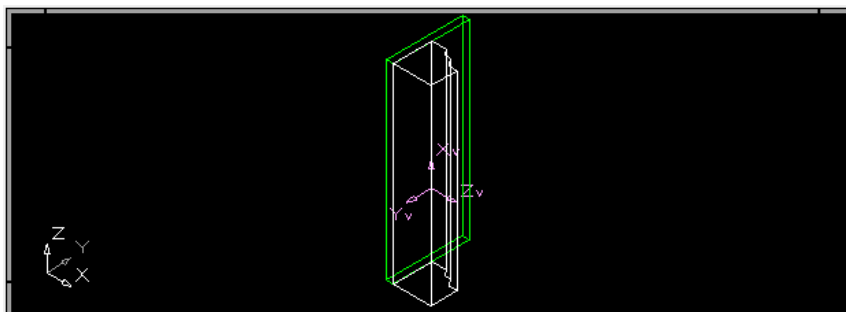

Korpus V7 Handleiding: aanmaken van beslag

1.2.5.14. Rond gat frezen

Bij deze optie word in de wand een cirkel gefreesd. Bij deze operatie wordt deze meestal door en door gefreesd zodat er een gat in de wand zit voor bijvoorbeeld een spotje,...

De frees gaat zich altijd met radiuscorrectie rechts zetten (aan de binnenkant van de cirkel).

Uitruimen betekend dat het gat niet helemaal gaat uitgefreesd worden maar dat er een maar een gedeelte wordt uitgeruimd.

- Zigzag uitruimen

Bij deze optie wordt de cirkel met zigzagbeweging uitgeruimd.

- Zigzag met nalopen

Bij deze optie wordt de cirkel ook met zigzagbeweging uitgeruimd en gaat de frees nog eens langs de rand voor een mooiere afwerking aan de rand.

- Spiraal (binnen buiten/buiten binnen)

Hier wordt het gat met spiraalbeweging uitgeruimd. Dit geeft voor een gat te frezen het mooiste resultaat.

Nadat je hebt gekozen voor uitruimen moet je ook nog de overmaat invullen, dit is het gedeelte dat moeten blijven staan. vb. het stuk is 18mm dik, je ruimt 8mm uit dan is je overmaat 10mm.

Korpus V7 Handleiding: aanmaken van beslag

1.2.5.15. Rechthoekig gat frezen

Deze optie is om een rechthoekige vorm uit een wand uit te frezen.

Als je de rechthoek niet gaat uitgronden dan wordt er alleen op de lijn gefreesd met radiuscorrectie aan de rechterkant (binnenkant van de rechthoek).

De afrondingsstraal is de afronding van de 4 hoeken zoals hieronder te zien is deze hier 15mm.

De uitfrezing lengte is de maat van de rechthoek in de X-richting

De uitfrezing breedte is de maat van de rechthoek in de Y-richting

Werktuigdiameter is de diameter van het werktuig dat je voor deze operatie gaat gebruiken.

Als je bij rotatiehoek iets gaat invullen gaat de rechthoek draaien rond het midden van de rechthoek.

Uitruimen: zie '1.2.5.14 Rond gat frezen' (onderaan).

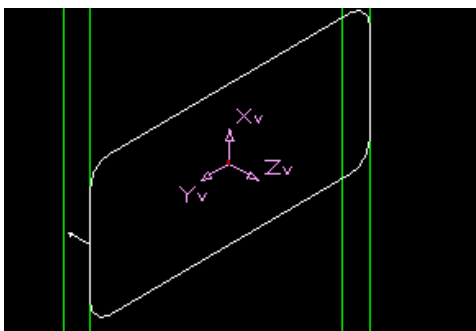

Bij deze tekening is de rotatiehoek 90°

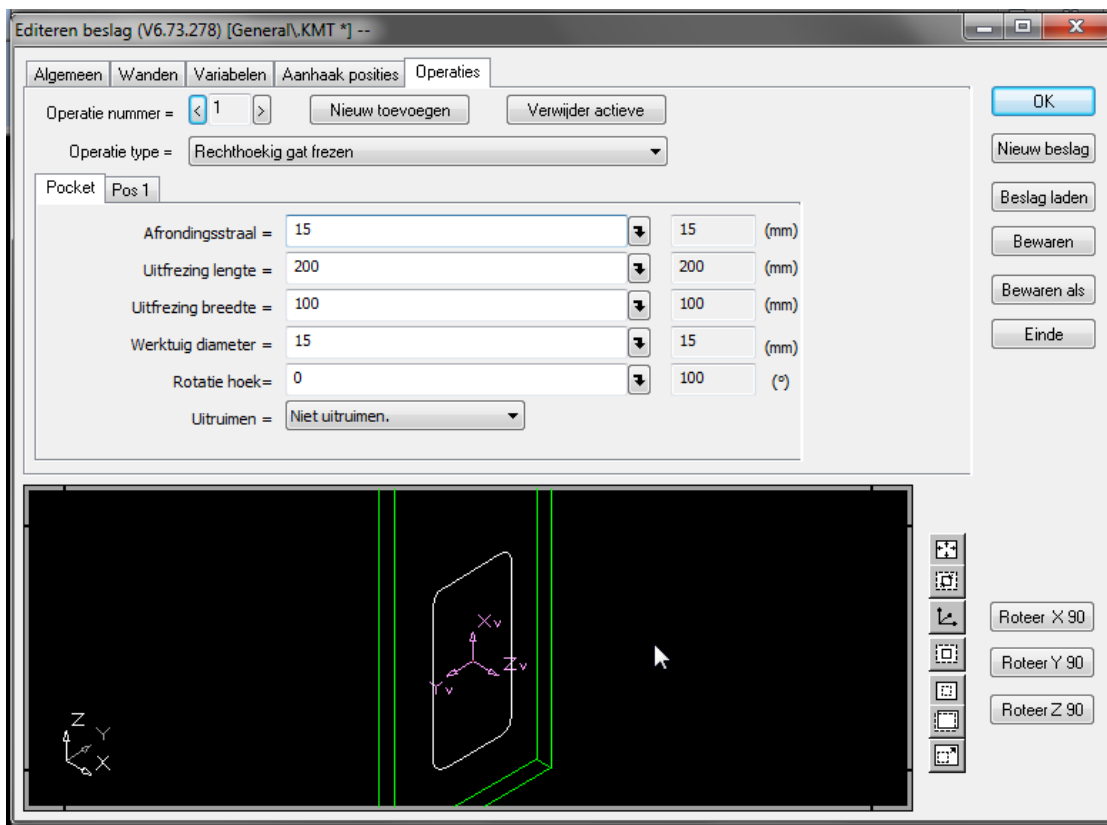

Korpus V7 Handleiding: aanmaken van beslag

1.2.5.16. 2 posities gat frezen

Deze functie dient ook om een rechthoekig gat te frezen. Het verschil met de vorige is dat je hier het rechthoekig gat gaat vastzetten op coördinaten i.p.v een breedte en lengte in te vullen.

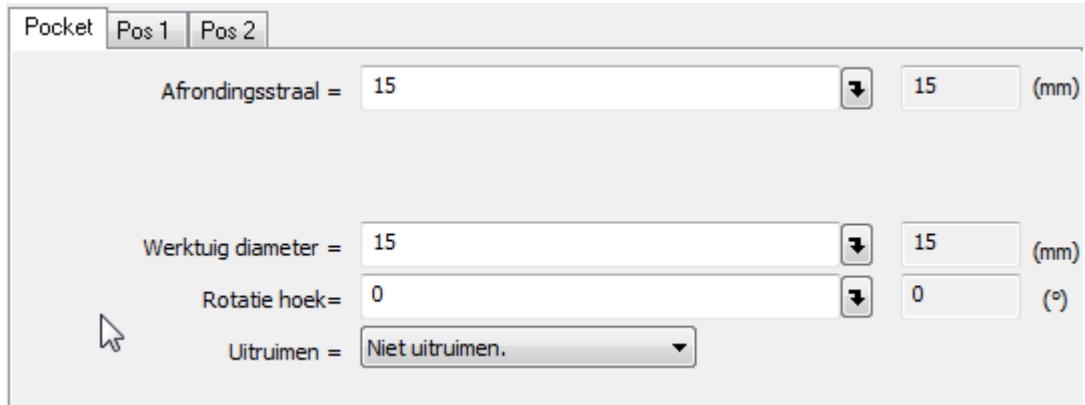

Pocket Pos 1 Pos 2

Afrondingsstraal = 15 (mm)

Werktuig diameter = 15 (mm)

Rotatie hoek = 0 (°)

Uitruimen = Niet uitruimen.

Afrondingsstraal = de straal van de eventuele afronding in de 4 hoeken

Werktuig diameter = de diameter van de frees die je gaat gebruiken voor deze operatie

Uitruimen: zie '1.2.5.14 Rond gat frezen' (onderaan).

Als je de rechthoek gaat positioneren vanaf wand maximum en minimum in de X en Y richting gaat de rechthoek, als je de wand groter of kleiner maakt, mee groter of kleiner worden.

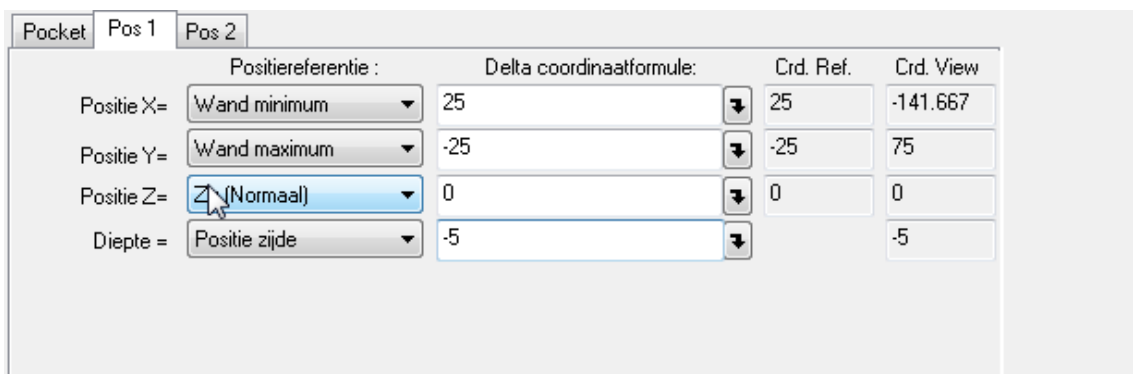

	Positiereferentie :	Delta coördinaatformule:	Crd. Ref.	Crd. View
Positie X=	Wand minimum	25	25	-141.667
Positie Y=	Wand maximum	-25	-25	75
Positie Z=	Z (Normaal)	0	0	0
Diepte =	Positie zijde	-5		-5

